

Héli, L'enfant Cerf-Volant

Création de :
De Simon-Pierre Lambert et Marc-André Berthold

*Cette fiche technique fait partie intégrante du contrat d'engagement entre Les Fabulateurs et le diffuseur et ne doit en aucun cas être modifiée sans l'approbation écrite des parties.

Informations générales :

Titre du spectacle : HÉLI, L'ENFANT CERF-VOLANT

Texte: Simon-Pierre Lambert en collaboration avec Marc-André Berthold

Durée de la représentation : 55 minutes

Artistes sur scène : (2) Simon-Pierre Lambert et Marc-André Berthold

Jauge : 400

Équipe de tournée :

Régisseur éclairage : Marie-Aube St-Amant Duplessis
*Contact principal pour la technique joegill_ma@hotmail.com / 438-321-9918

Régisseur vidéo : Francis-Olivier Métras
f.o.metras@gmail.com / 514-618-9442

Représentation :

Agente : Valérie Cusson – Cusson Management
valerie@cussonmanagement.com / 514-892-5399

Dimensions de la scène (dimensions minimales) :

Profondeur minimum de plateau totale :	20'
Largeur minimum de plateau totale :	24'
Hauteur minimum des perches :	16'
Coulisse (idéalement à jardin):	4'

(Espace minimal de 4'-0" de longueur par 3'-0" de profondeur pour les éléments de décor "pendule" et "bascule")

Décor :

→ Voir plantation et la vue de face en annexe 1.1 et 1.2

→ Le décor est constitué d'un cadre de bois de 15'-2" L 'x10'-2" H avec des formes géométriques en coroplaste peint. Les formes sont séparées par des moulures en bois.



→ Le décor est en pièces détachées et s'assemble sur place avec 2 techniciens en plus de l'équipe de tournée.

→ Le plus gros morceau du décor mesure 10'-0" de long.

→ Autres éléments scéniques construits en bois et en acier :

FICHE TECHNIQUE V.5



A.



B.

- **A-** Pendule : 4'-0" x 2'-0"
- **B-** Bascule : 9'-0" long x 22" large x 30" haut
(voir annexe 3)

→ Le pendule doit être caché en coulisse (idéalement à jardin). Prévoir un espace minimal de 4'-0" de longueur par 3'-0" de profondeur. Si la dimension du plateau ne permet pas cet espace, une solution de rechange peut être proposée par l'équipe technique de la salle et devra être approuvée par l'équipe de tournée. *****voir annexe 2 – plan des lumières pour l'emplacement*****

→ À fournir par le diffuseur :

- Sacs de sable pour stabiliser les 4 béquilles du décor.
- Sacs de sable, pains ou tout type de poids équivalent à environ 260 lbs

→ Le décor et les accessoires se transportent dans un camion de type super cargo. Accès au quai de chargement requis. Un espace de stationnement pour le camion (type Ford Transit)

Régie son et éclairage:

→ Les régies de son et d'éclairage doivent s'opérer du même endroit.

→ Idéalement, les régies devraient être en cabine fermée.

- Si c'est impossible, il faudra s'assurer que le régisseur de son puisse quitter son poste en cours de représentation pour aller faire une manipulation en coulisse. Par exemple, il pourrait être nécessaire de bloquer une rangée. Si le régisseur de son ne peut quitter son poste, le diffuseur devra fournir un technicien supplémentaire *showcall* pour faire la manipulation. Un temps supplémentaire de répétition devra être prévu avec ce dernier.

Habillage :

→ Habillage standard à l'italienne

→ Plancher noir

Son :

À fournir par le diffuseur :

- 1 système de diffusion principal avec une couverture optimale pour l'aire complète des spectateurs
- 1 enceinte de graves
- 1 console de son, deux entrées stéréo jack 1/8, les entrées doivent être sur DI.
- Moniteurs pour retour de son
- Patch list : Entrée 1 et 2 pour ordinateur

Fourni par le producteur :

- 1 MacBook Pro (2020) avec licence Qlab

Vidéo :

Fourni par le producteur :

- 1 MacBook Pro (2020) avec licence Qlab
- Projecteur 8500 lumens, lentille 0.8 - à accrocher sur la lx1
- Câble cat6 shield 200', extender VDO etehrnet converter, 1x Tripplette/ Benjamin 3 voies

Voir annexe 2 - plan des lumières pour l'emplacement

Éclairage :

*** Un pré-accrochage d'éclairage est demandé dans chaque salle ***

À fournir par le diffuseur :

- Console ETC Express, Element, Ion, Strand Palette ou toute autre console programmable lisant le langage ASCii
- Projecteurs et matériel d'éclairage :
 - 40 découpes
 - 18 fresnels sans volets
 - 20 Pars 64 ou ETC
 - 6 découpes supplémentaires en FOH
 - 13 floorbases
 - 6 booms de 7'-0"

 - 2 petits cubes de 2'-0" H (ou équivalent)
 - 2 portes-gobo de type "B"
- 1 générateur de brouillard de type MDG

FICHE TECHNIQUE V.5

Fourni par le producteur :

- Gélatines et diffuseurs
- 2 gobos de type "B"

Main d'œuvre pour le montage :

(Selon les besoins d'adaptation du plan d'éclairage, du temps supplémentaire de montage pourrait être nécessaire)

- 6 heures de montage + un démontage de 1 heure
- 1 directeur technique de salle (6 heures + démontage)
- 1 chef son (4 heures + démontage)
- 1 chef électrique (6 heures + démontage)
- 3 techniciens (6 heures + démontage)

Loges :

- 1 loge pour 2 avec miroir, eau courante et accès à la salle de bain
- *** 2 loges pourraient être à prévoir selon les conditions sanitaires en vigueur ***
- Collations, boissons rafraîchissantes, café/thé lors du montage et de la représentation.
- Accès à des prises de courant.

Horaire type de montage (pour une scolaire le lendemain) :

**** Un pré-accrochage d'éclairage est demandé dans chaque salle *** (Selon les besoins d'adaptation du plan d'éclairage, du temps supplémentaire de montage pourrait être nécessaire)*

- 9h à 10h : Déchargement + plantation + gélatines
- 10h à 11h : Montage décor + installation projecteur VDO
- 11h : Pause
- 11h15 à 13h : Focus éclairage + installation régie vidéo et son + presets accessoires
- 13h à 14h : Dîner
- 14h à 14h30 : Focus vidéo + tests son
- 14h30 à 16h : Intensités lx + VDO

Annexe 1.1

Espace de Jeu

FICHE TECHNIQUE V.5

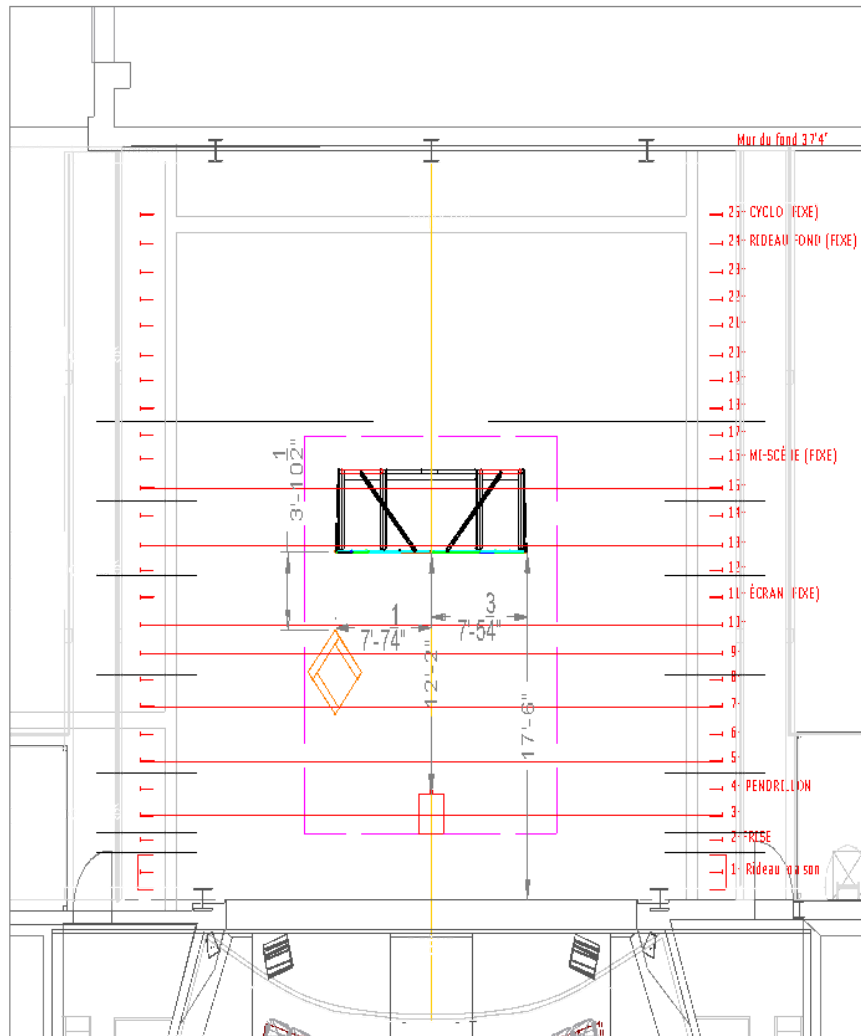

Annexe 1.2.

Vue de face

FICHE TECHNIQUE V.5

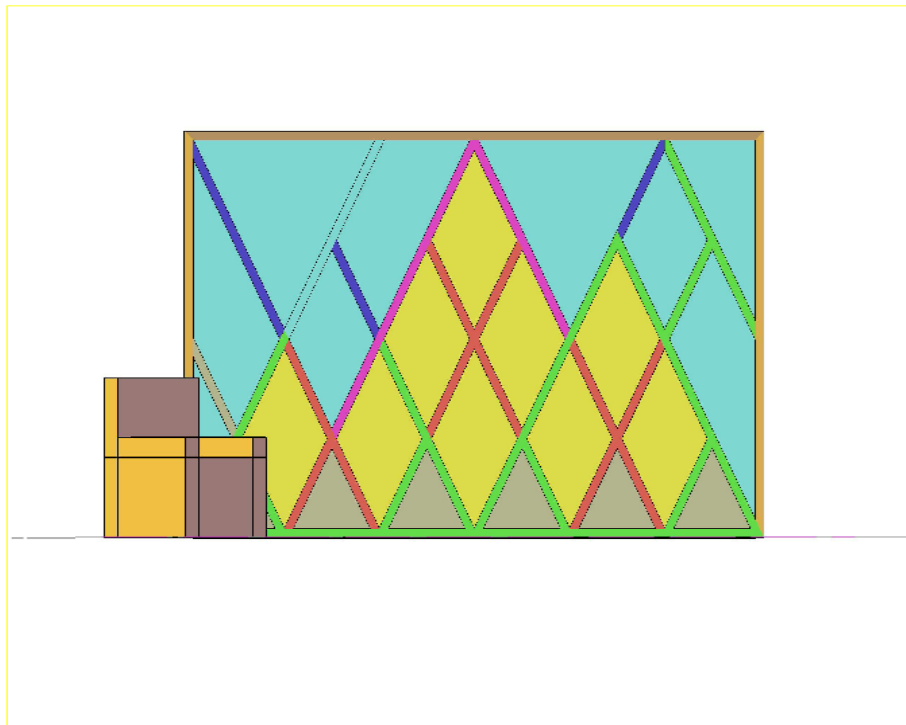

Annexe 2
Plan des lumières

Merci de nous faire parvenir les plans de la salle 1 mois avant la date de la représentation en format DWG ou autre

FICHE TECHNIQUE V.5

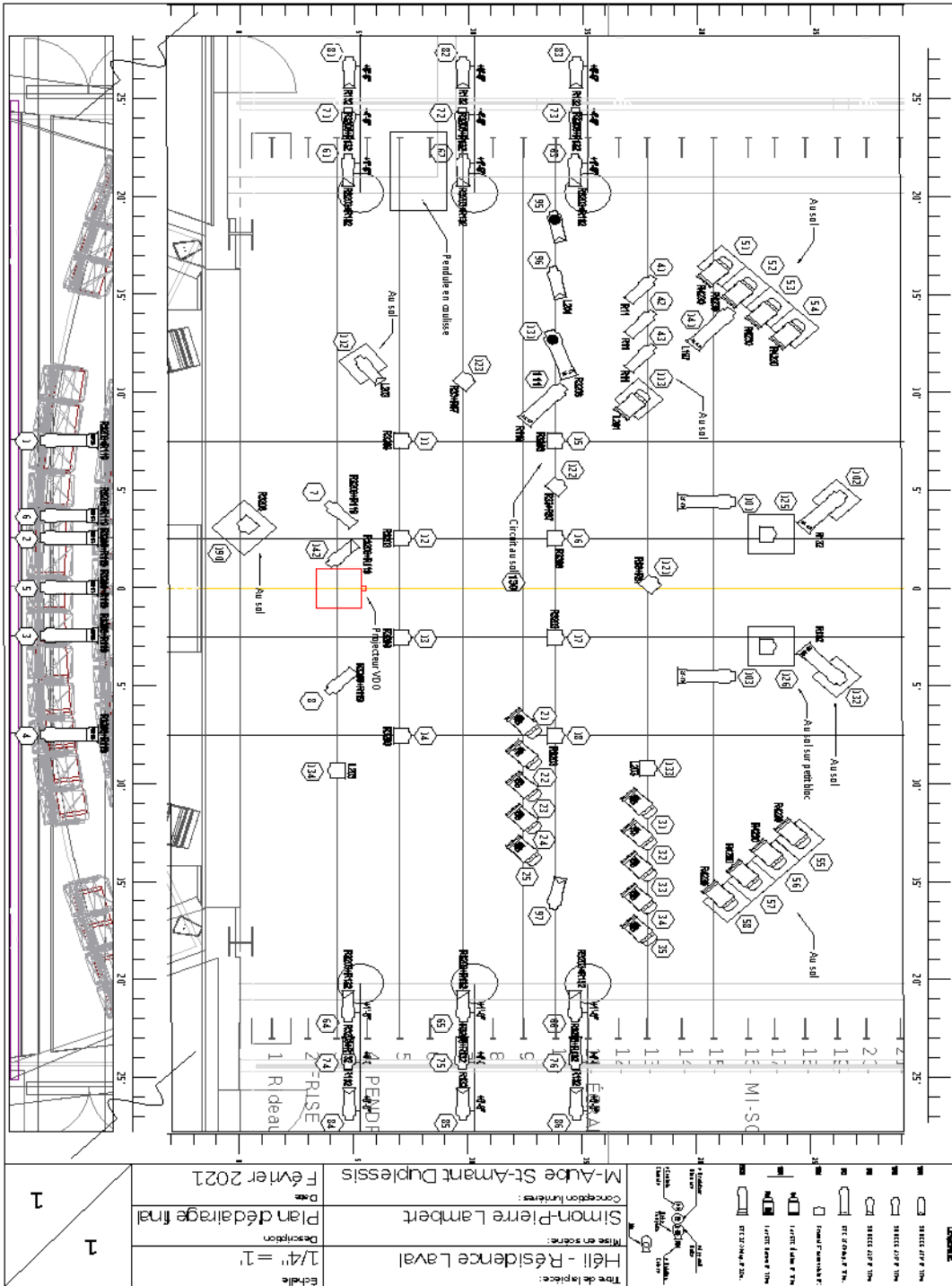

Annexe 3
Bascule

FICHE TECHNIQUE V.5

La bascule est utilisée à la toute fin du spectacle pour un effet spécial dans lequel un des interprètes

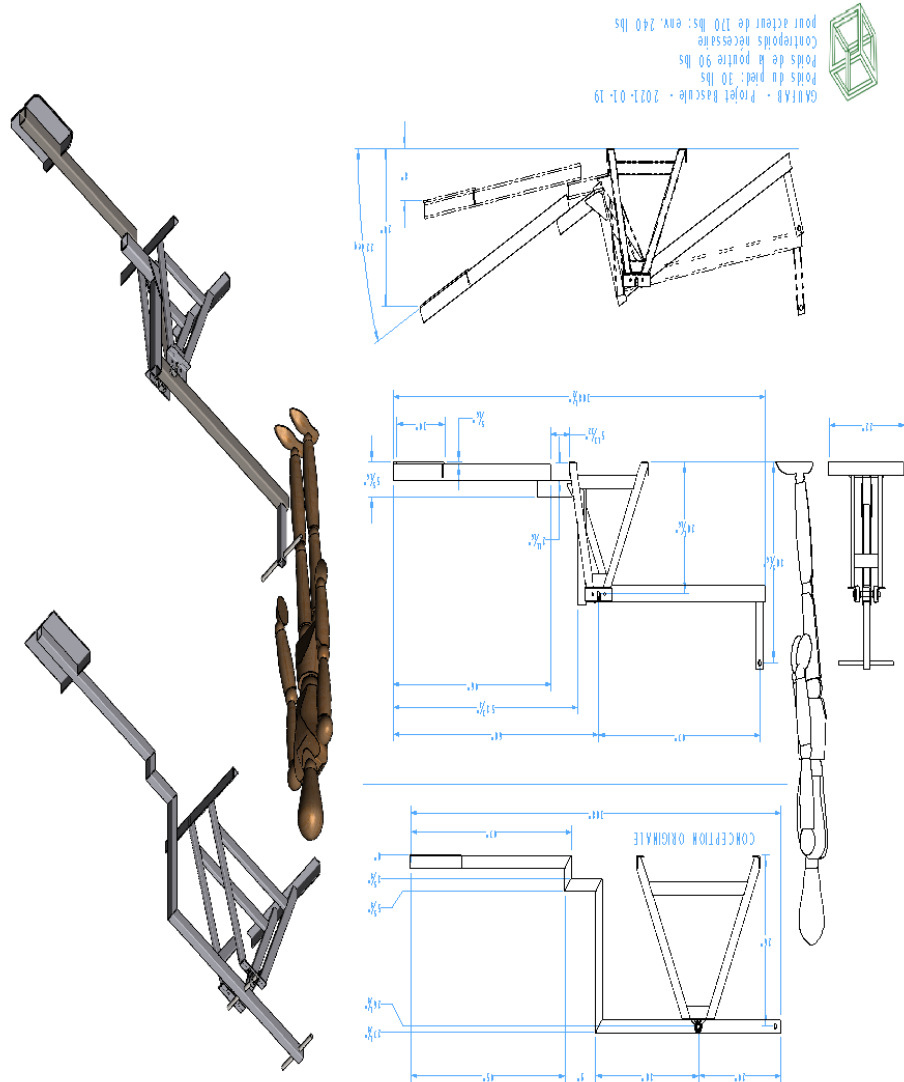

semble flotter